

# NÁVOD K OBSLUZE

PLATNÝ OD VÝROBNÍHO ČÍSLA:  
3123001

## W3174 CHALUPÁŘ

Samojízdný zahradní stroj



Před uvedením stroje do provozu pečlivě prostudujte návod k obsluze! Vždy se řiďte bezpečnostními předpisy a instrukcemi obsaženými v tomto návodu! Prosím čtěte pozorně a dbejte na to, abyste porozuměli a dodržovali všechna doporučení a postupy!

## Návod pro obsluhu a údržbu

Vážený zákazníku,

děkujeme, že jste si vybral náš výrobek a jsme přesvědčeni, že splní všechna Vaše očekávání. Prosíme, abyste tuto příručku pozorně přečetl a postupoval přesně podle uvedených pokynů. Tím zajistíte optimální využití samojízdného zahradního stroje a jeho dlouhou životnost. Správně tak využijete i své investice. Zásadou společnosti Wisconsin Engineering je neustálé zlepšování svých výrobků na základě nejnovějších poznatků, proto se mohou objevit nepatrné rozdíly mezi Vaším zakoupeným strojem a popisy obsažené v tomto návodu.

## Určení stroje

Stroj je určen pro údržbu zahrad a ploch veřejné zeleně s možností sečení trávy na ošetřovaných plochách veřejné zeleně, sportovních areálů, rekreačních ploch atp.

## Obsah

1.	Umístění bezpečnostních symbolů na stroji.....	3
2.	Bezpečnostní symboly použité na samojízdném zahradním stroji.....	4
3.	Výrobní štítek.....	4
4.	Předpisy o ochraně a bezpečnosti zdraví při práci .....	5
5.	Označení a technický servis .....	6
6.	Návod k použití .....	7
6.1.	Obsluha - obr. 2, 3,.....	7
6.2.	Příprava před zahájením provozu.....	8
6.3.	Uvedení do provozu.....	9
7.	Sečení trávy.....	12
8.	Volitelné příslušenství.....	16
9.	Čištění a uskladnění .....	17
10.	Údržba.....	17
11.	Plán údržby: .....	28
12.	Mazací plán:.....	30
13.	Elektrické schéma zapojení.....	31
14.	Základní specifikace a technická data samojízdného zahradního stroje řady W31 .....	33
15.	Hodnoty emisí hluku a vibrací .....	34
16.	Recyklace .....	34

# 1. Umístění bezpečnostních symbolů na stroji

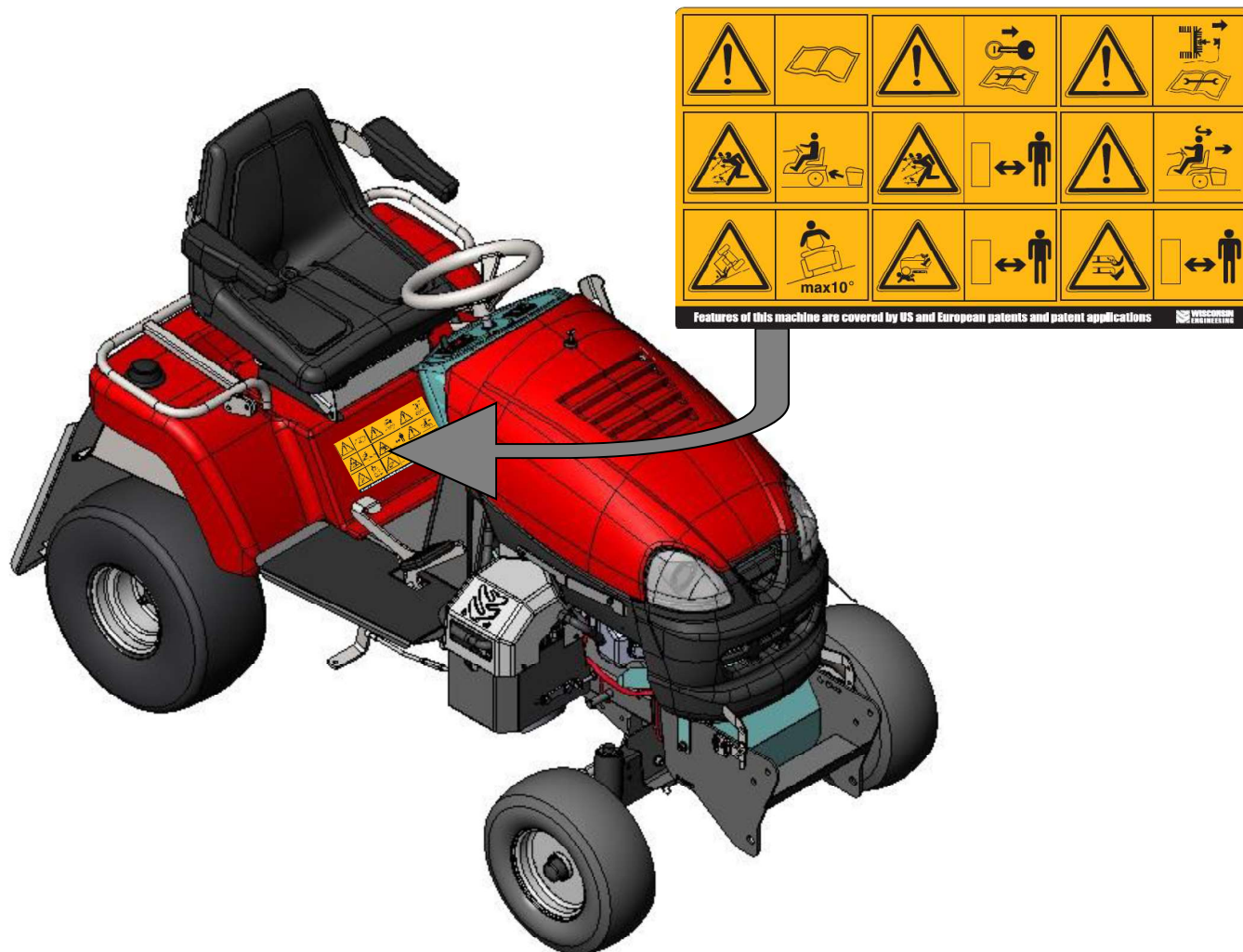

Obr. 1

## 2. Bezpečnostní symboly použité na samojízdném zahradním stroji



**Důležité:**

Následující značky se nacházejí na Vašem zařízení nebo v přiloženém prospektu výrobku. Před použitím zařízení je důležité seznámit se s významem každé značky.

**Pokud je samolepka zničená, nečitelná nebo odloupnutá, požádejte prodejce o novou a umístěte ji na stejné místo, kde byla původní.** (objednací čísla samolepek – dle katalogu náhradních dílů)



**POZOR!** Před použitím prostudujte návod k obsluze.



**POZOR!** – Před opravou, seřízením nebo údržbou vytáhněte klíč ze zapalování a postupujte podle návodu.



**POZOR!** – Před opravou, seřízením nebo údržbou odpojte kabel od svíčky zapalování a postupujte podle návodu.



**NEBEZPEČÍ ZÁSAHU LETÍCÍM OBJEKTEM!** Při sečení musí být nasazen zásobník nebo kryt proti kamenům.



**NEBEZPEČÍ ZÁSAHU LETÍCÍM OBJEKTEM!** Dodržujte bezpečný odstup ostatních osob.



**POZOR!** – Při couvání sledujte prostor za strojem.



**NEBEZPEČÍ PŘEVRÁCENÍ STROJE!** Používejte stroj na svazích max. 10°.

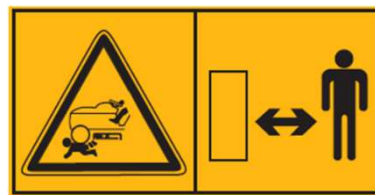

**NEBEZPEČÍ ZRANĚNÍ MALÝCH DĚTÍ!** Dodržujte bezpečný odstup malých dětí.



**NEBEZPEČÍ PORANĚNÍ DLANĚ, CHODIDLA A PRSTŮ ROTUJÍCÍMI NOŽI A LISTY VRTULE VENTILÁTORU PUMPY!**  
Dodržujte bezpečný odstup.

## 3. Výrobní štítek

Výrobní štítek je umístěn pod sedačkou samojízdného zahradního stroje.

	WISCONSIN Engineering CZ s.r.o. PRŮMYSLOVÁ 4649/20 PROSTĚJOV, PSČ 79601 CZECH REPUBLIC	
	SAMOJÍZDNÝ ZAHRADNÍ STROJ SELF-PROPELED GARDEN MACHINE	
Typ / Type W3174 Výrobní číslo / Serial.n. 3123001 Rok výroby / Year of manuf. 2023 Motor KAWASAKI Max.výkon / Max power 16,5kW Cel.hmotnost / Total weight 350kg Výkon motoru dle SAE J1349 Eng.power according to SAE J1349	Kód EB185 www.wisconsineng.cz	

## 4. Předpisy o ochraně a bezpečnosti zdraví při práci

Samojízdný zahradní stroj řady W31 je vyroben podle platných evropských norem o bezpečnosti.

V zájmu vlastní bezpečnosti a bezpečnosti třetích osob dodržujte zásadní předpisy pro správné použití, jak jsou dále uvedeny.

Symbol  na začátku textu označuje předpisy, týkající se bezpečnosti. Nálepky umístěné na několika místech samozásdného zahradního stroje jsou nedílnou částí předpisů o bezpečnosti a nesmějí být v žádném případě odstraněny nebo vymazány!



### Důležité!

#### Odpovědnost

- 1) Není dovoleno používat samozásdný zahradní stroj osobám mladším 18 let, osobám nevyhovujícím podmínkám provozu a osobám, které nebyly seznámeny s tímto návodem k obsluze.
- 2) Uživatel je vždy odpovědný za škody způsobené třetí osobou při neoprávněném provozu stroje.
- 3) Samojízdný zahradní stroj musí být používán odpovídajícím způsobem pro účely, které jsou uvedeny v tomto návodu. Každé zneužití má za následek zánik záruky a odmítnutí odpovědnosti výrobce.
- 4) Samojízdný zahradní stroj je vybaven řadou mikropínačů a bezpečnostních zařízení, do nichž se nikdy nesmí zasahovat. To by mělo za následek zánik záruky, odmítnutí odpovědnosti výrobce a hrozí nebezpečí úrazu.
- 5) Samojízdný zahradní stroj nesmí být používán na veřejných komunikacích. Přeprava na pracovní místo je možná například na přívěsu.



#### Pravidla bezpečnosti během provozu

- 1) Používat vhodný oděv a obuv
- 2) Samojízdný zahradní stroj uvádět do provozu na volném, nebo dobře větraném místě. Zplodiny výfukových plynů jsou jedovaté.
- 3) Palivo doplňovat pomocí nálevky při vypnutém motoru, na volném nebo dobře větraném místě. Benzínové výpary jsou výbušné!
- 4) **V blízkosti nádrže nemanipulovat s ohněm a nekouřit!**
- 5) **Pozor! Žací ústrojí samozásdného zahradního stroje nezapínejte ve spodní poloze!** Před zapnutím **zvedněte žací ústrojí minimálně do 3. polohy páky zvedání** žacího ústrojí, pak teprve zapněte náhon žacího ústrojí, případně můžete spustit žací ústrojí do nejnižší polohy.
- 6) Pokud se samozásdný zahradní stroj nepoužívá k sečení trávy, je třeba náhon žacího ústrojí vypnout a žací ústrojí zvednout do nejvyšší polohy.
- 7) Přeprava osob je zakázána.
- 8) Před každým použitím žacího ústrojí je třeba zkontrolovat, zda jsou nože pevně dotaženy a nabroušeny.
- 9) Pracovní plocha musí být před započatím práce zbavena cizích předmětů, jako jsou kameny, větve, předměty z plastických hmot, kovové předměty atp.
- 10) Samojízdný zahradní stroj lze používat k sečení jen tehdy, je-li připojen zásobník posečené trávy, kryt proti kamenům nebo je žací ústrojí osazeno mulčovací sadou.
- 11) Během sečení se nesmějí v dosahu pracovního prostoru zdržovat osoby ani zvířata.
- 12) Samojízdný zahradní stroj používat na svazích max. 10° (17 %). Při změně směru je nutná zvýšená opatrnost.
- 13) Pokaždé, když se vyprazdňuje zásobník trávy, musí se náhon žacího ústrojí vypnout a vyčkat na zastavení nožů.
- 14) Neprovádět zásahy do motoru za účelem zvýšení jeho výkonu a otáček.
- 15) Před sesednutím ze samozásdného zahradního stroje je nutné vypnout náhon žacího ústrojí a vyčkat na zastavení nožů. Vytáhnout klíč zapalování dříve, než stroj ponecháte bez dozoru.
- 16) V době přestávek, nezbytných ze zdravotního hlediska, nesmí být pracovník vystaven působení nadměrného hluku a vibrací.
- 17) Při profesionálním používání (anebo při překročení uvedené max. doby expozice podle bodu 16.) musí být místně příslušnému orgánu hygienické služby podán návrh na určení práce jako rizikové z hlediska hluku a vibrací.
- 18) V blízkosti obytných budov smí být stroj provozován pouze v době mezi 6:00 -18:00.



## **Pravidla bezpečnosti při vypnutí stroje a při údržbě**

- 1) Nikdy nenechávat klíč v zapalování nebo v dosahu dětí a nepovolaných osob.
- 2) Opravy, údržbu, ošetřování a čištění je nutné provádět jen při vytažení klíčku ze spínací skříňky.
- 3) Brousit obě ostří nože a dbát na vyváženost nožů.
- 4) Deformované nebo poškozené nože se musí vždy vyměnit a nesmí být opravovány.

**Používat výhradně originální značkové nože!**

- 5) Při práci s baterií dodržovat bezpečnostní předpisy výrobce. **Elektrolyt v baterii je žíravina.**

## **5. Označení a technický servis**

### ***Označení***

Každý samojízdný zahradní stroj je dodáván označený výrobním štítkem, který obsahuje nejdůležitější data a výrobní číslo. Výrobní číslo a rok výroby je nutné bezpodmínečně uvádět při každém požadavku na technický servis a u každé objednávky náhradních dílů. (výrobní štítek je umístěn pod sedačkou)

### ***Servis***

Tato příručka uvádí pokyny pro ovládání samojízdného zahradního stroje a pro správnou základní údržbu, kterou provádí uživatel. Pro provedení složitějších úkonů, které překračují základní údržbu, je třeba spojit se s prodejcem nebo autorizovaným servisem.

### ***Náhradní díly***

V případě oprav je nutné používat výhradně originální náhradní díly, které zajišťují bezpečnost a vyměnitelnost. Každá objednávka náhradních dílů musí být opatřena výrobním číslem a rokem výroby stroje.

U náhradních dílů motoru je třeba postupovat podle příručky týkající se motoru.

### ***Záruka***

Záruka se uděluje dle pokynů na záručním listě. **Pro záruku motoru platí podmínky příslušného výrobce.**

Doporučujeme užívat jen ta přídatná zařízení, která jsou předepsána výrobcem samojízdného zahradního stroje W3174, jinak hrozí zánik záruky. Případné připojení jiných přídatných zařízení doporučujeme konzultovat s výrobcem!

## 6. Návod k použití

### 6.1. Obsluha - obr. 2, 3,

1. Volant
2. Panel
3. Pedál pro jízdu vpřed a vzad
4. Pedál brzdy
5. Parkovací brzda
6. Páka pro regulaci výšky řezu
7. Páka plynu
8. Táhlo sytiče
9. Odpojovač baterie
10. Spínač zapalování (spínací skříňka)
11. Spínač náhonu žacího ústrojí
12. Spínač AUT-MAN – přepínání mezi automatickým a manuálním provozem
13. Záslepka-příprava pro spínač ovládání předního závěsu (na objednávku)
14. Kontrolka startu
15. Kontrolka zapnutí náhonu žacího ústrojí
16. Kontrolka zapnutí brzdy
17. Kontrolka naplnění zásobníku
18. Počítadlo motohodin
19. Spínač elektrického vyklápění zásobníku
20. Reset bezpečnostního prvku, automatického vypnutí sečení při jízdě vzad
21. Šroub pro vyřazení hydraulického pojezdu
22. Víčko nádrže paliva s palivoměrem

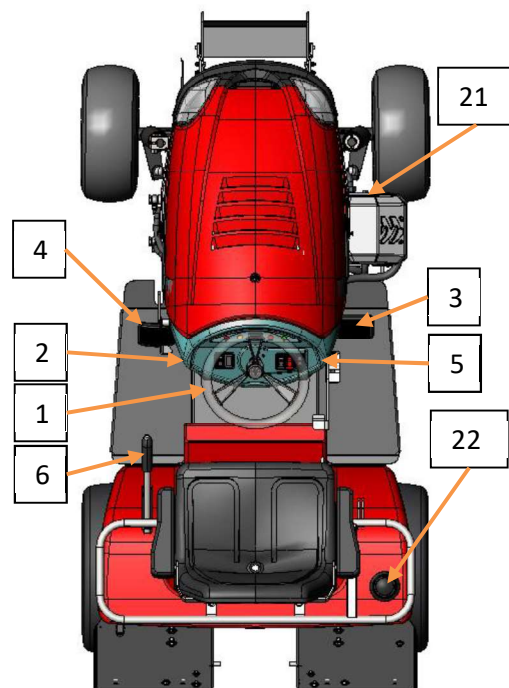

Obr. 2

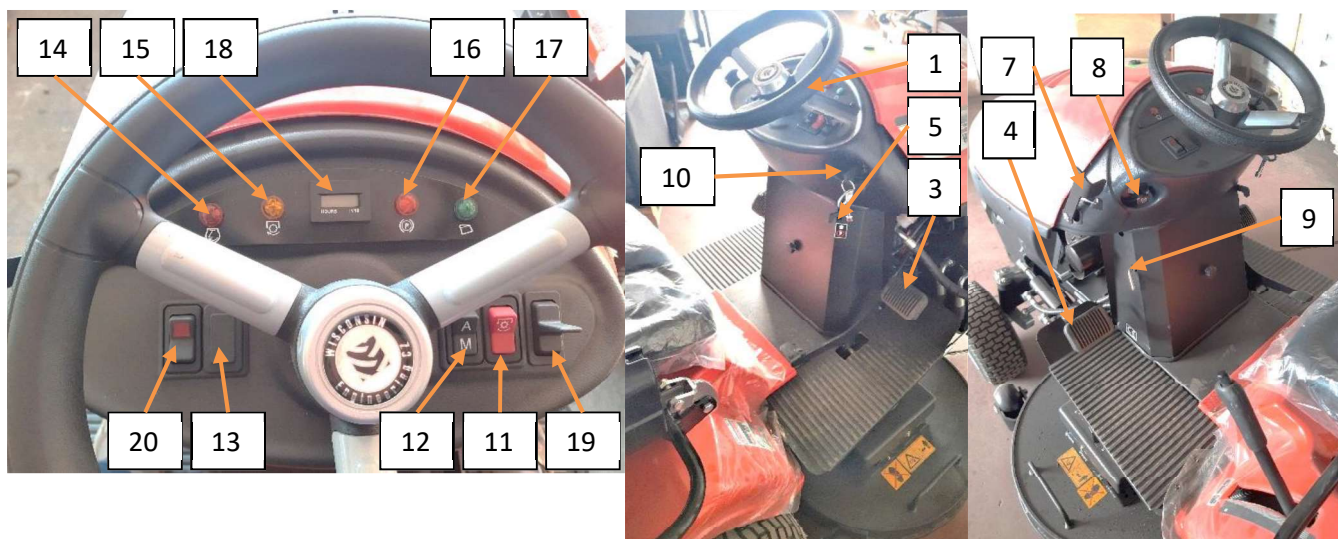

Obr. 3

## 6.2. Příprava před zahájením provozu

### Hydraulická soustava

Pravidelně kontrolujte hladinu oleje v nádrži hydrauliky. Hladina oleje musí dosahovat ke spodní části sítka v hrdle olejové nádrže.

Objem nádrže je asi 7 litrů. Předepsán je motorový olej Mogul Optimal 10W-40.

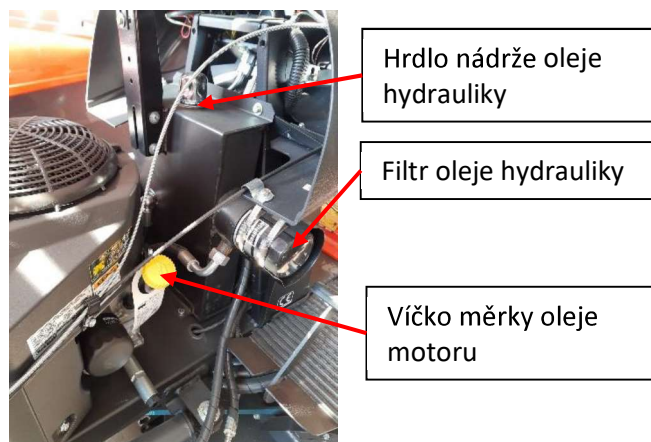

Obr. 4

Při výměně filtru oleje hydrauliky je nutné vypustit olej z hydraulické soustavy vypouštěcím otvorem, ze spodu nádrže, přístupným pod strojem. Po vypuštění filtr vyměňte. Odšroubujte olejový filtr proti směru hodinových ručiček. Potřete těsnění nového filtru tenkou vrstvou čistého motorového oleje. Našroubujte nový filtr otáčením ve směru hodinových ručiček tak, aby se těsnění dotýkalo dosedací plochy. Poté filtr dotáhněte rukou, co to jde. Naplňte hydraulickou soustavu předepsaným novým čistým olejem.

### Motor

**Před každým spuštěním motoru je třeba zkontrolovat hladinu oleje v motoru,** přičemž je třeba dodržet předpisy příručky pro obsluhu motoru. Hladinu motorového oleje měřte při vypnutém motoru, ta musí být mezi značkami **ADD** a **FULL** měřicí tyčinky (A). Zasuňte olejovou měrku do trubičky (B). **NEŠROUBUJTE.** S použitím nálevky naplňte nádrž předepsaným palivem a dbejte na to, aby nádrž nepřetekla. Nádrž má objem asi 10 litrů. **Typ benzínu a oleje, které se mají používat jsou uvedeny v návodu pro obsluhu motoru.**

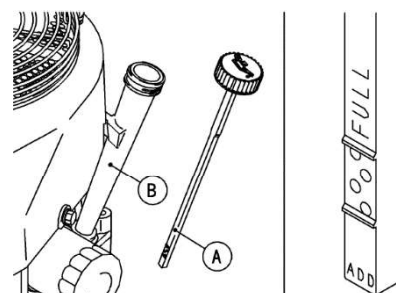

Obr. 5

### Huštění pneumatik

Správné huštění pneumatik je základním předpokladem pro vyrovnání žacího ústrojí a dále také pro docílení rovnoměrně sestříhaného trávníku a je důležité pro bezpečnou jízdu samozjídného zahradního stroje.

- Huštění pneumatik **předních kol**.....**1,4 bar**
- Huštění pneumatik **zadních kol**.....**1 bar**

### Zadní náprava

Objem oleje skříně zadní nápravy je asi 0,8 litru.

Předepsaný olej je PP90.

Při správné výšce hladiny oleje začíná z vodorovně ustavené nápravy vytékat olej otevřeným kontrolním otvorem.

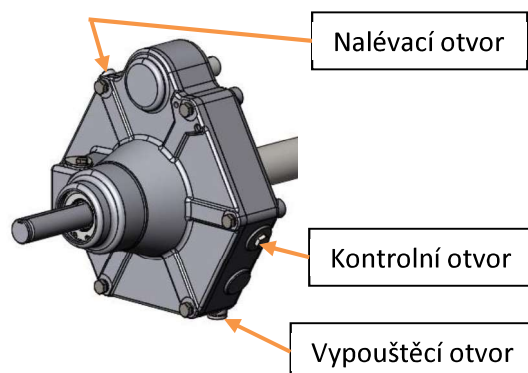

Obr. 6

## 6.3. Uvedení do provozu

### *Parkovací brzda*

Zabrzdění parkovací brzdou se provádí sešlápnutím nožního pedálu brzdy, povytáhnutím páky ven (podle obr.7), uvolněním pedálu brzdy a pak uvolněním páčky. Nožní pedál brzdy zůstane ve spodní poloze.

Odbrzdění se provede sešlápnutím pedálu brzdy a odjištění parkovací brzdy (páky) a zasunutím páky do původní polohy.



Obr. 7

### *Vypnutí náhonu pojezdu*

Pro případ potřeby ručně odtlačit samojízdný zahradní stroj bez nastartovaného motoru je nutno povolit šroub „V“ dle obr.8. S takto vyřazeným hydropohonem pojezdu je zakázáno uvádět motor do chodu!!! Proto po přesunu neprodleně šroub opět utáhněte!



Obr. 8

## Seřízení sedadla

Seřízení sedadla se provádí pomocí páčky „S“ dle obr. 9.

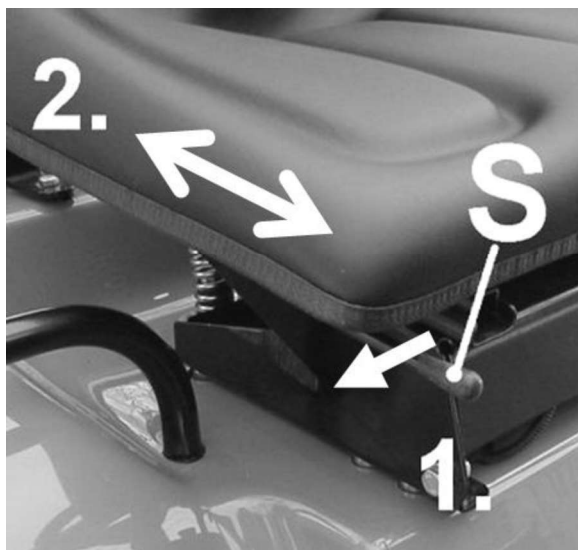

Obr. 9

## Spouštění



**Motor se smí spouštět pouze venku nebo v dobře větrané místnosti. Pamatujte na to, že zplodiny motoru jsou jedovaté!**

Před spuštěním motoru je třeba provést následující operace:

- 1) Sešlápnout **pedál brzdy do zabrzděné polohy**.
- 2) Spínač pro zapínání **náhonu nožů** nastavit do polohy „**vypnuto**“.
- 3) **Ovladač sytiče** nastavit do polohy **START** (vytáhnout k sobě),
- 4) Páka **ovládání plynu** zůstane v poloze **MIN**.
- 5) **Při startu dbejte na řádné zasunutí klíče, aby se předešlo jeho zlomení!** Klíč vsunout do zapalování (obr.10), otočit do polohy „1“, aby se zapnul okruh proudu a pak do polohy **START** pro spuštění motoru. Po spuštění motoru klíč uvolnit. Ovladač sytiče zasunout do výchozí polohy.

**Při spuštění se zahřátým motorem není nutné používat sytič (polohu START).**

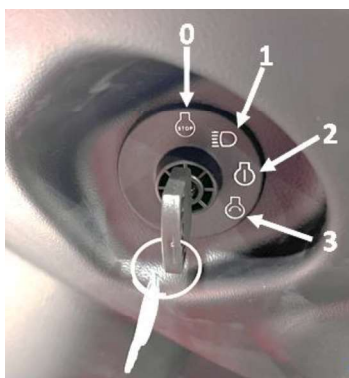

Obr. 10

Popis obrázku:

- „0“ Vypnuto
- „1“ Osvětlení, chod motoru
- „2“ Chod motoru, bez osvětlení
- „3“ Start motoru



### Poznámka!

Dojde-li při spouštění motoru k problémům, **nenamáhat** neustále spouštěč, poněvadž by mohlo dojít k vybití baterie a přehlcení motoru. Klíč zapalování vrátit do polohy „0“, počkat několik sekund a pak postup opakovat. Pokud se ani potom spuštění nezdaří, pročíst instrukce v příručce pro použití motoru.

Po nezdařeném startu se vždy nejprve přesvědčte, zda nebrání spuštění motoru bezpečnostní opatření, jako:

- stroj není zabrzděn
- je zapnut náhon žacího ústrojí

## Důležité!



Pokud je akumulátor vybitý, **nepoužívejte k nastartování startovací kabely, mohlo by dojít ke zničení elektroinstalace!!!** Akumulátor nabíjejte nabíjecím zařízením dle pokynů části 10 – údržba akumulátoru.

Po ukončení prací je nutné pravidelně kontrolovat stav nabití akumulátoru minimálně 1x za měsíc. V případě potřeby je nutné akumulátor dobít, jinak hrozí jeho poškození. Při dlouhodobějším odstavení stroje doporučujeme akumulátor vyjmout ze stroje a umístit ho na suché, teplé místo.

## Pojezd

Jízda stroje je ovládána pedálem obr.11, který je umístěn na pravé straně plošiny. Sešlápnutí přední (širší) části pedálu slouží k jízdě dopředu, působení na zadní část pedálu slouží k jízdě dozadu. Před jízdou dopředu nebo dozadu uvolněte parkovací brzdu! Pozvolným působením na pedál pojezdu bude vaše jízda plynulá a bezpečná.

K zastavení pojezdu stroje nastavte pedál do neutrální polohy (nešlapejte na něj), k rychlému zastavení stroje sundejte nohu z pedálu pojezdu a zabrzděte pedálem brzdy.

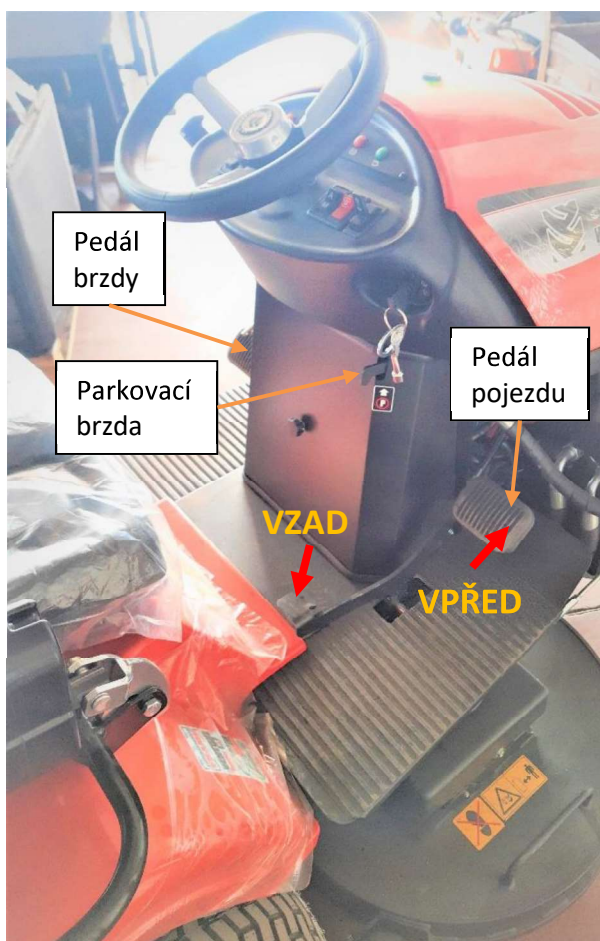

Obr. 11



Obr. 12



Pro zastavení stroje uvolněte pedál pojezdu, sešlápněte brzdou a následně **vždy zajistěte stroj parkovací brzdou proti nechtěnému pojezdu stroje.**

## Uzávěrka diferenciálu

Pro provoz v náročném terénu (v zimním provozu) lze objednat stroj s mechanicky ovládanou uzávěrkou diferenciálu. Páka ovládání uzávěrky (obr. 12) je na levé straně řidiče na blatníku. Uzávěrku diferenciálu zapnete zatlačením na páku. Po povolení tlaku se uzávěrka diferenciálu vypne. Uzávěrku diferenciálu používejte pouze v případě prokluzu zadních hnacích kol.



**Při použití uzávěrky diferenciálu musí být stroj v přímém směru jízdy.**

## 7. Sečení trávy

Samojízdný zahradní stroj lze na přání vybavit žací ústrojím 102 nebo 122 cm a příslušenstvím pro sběr trávy. Při dovybavení stroje je nutné nejprve osadit žací ústrojí.

### Montáž žacího ústrojí:

1. Samojízdný zahradní stroj postavit na rovnou plochu.
2. Žací ústrojí nasunout pod stroj.
3. Přestavit ramena žacího ústrojí do nejnižší polohy.
4. Připojit čepy předního závěsu.
5. Vsunutím čepů připojit zadní závěs.
6. Připojit řemen náhonu žacího ústrojí a připojit pružinu napínací kladky náhonu žacího ústrojí.
7. Zvednout žací ústrojí do nejvyšší polohy a připojit dvě zvedací pružiny závěsu žacího ústrojí.
8. Nastavit žací ústrojí do polohy „2-3“.
9. Vsunout dopravní kanál.



Obr. 13

### Seřízení výšky a sklonu žacího ústrojí

1. Samojízdný zahradní stroj postavit na rovnou plochu.
2. Žací ústrojí nastavit do nejvyšší polohy.
3. Seřídít ústrojí tak, že nože žacího ústrojí jsou ve vzdálenosti 100 mm od podložky.
4. Vyrovnat stejnou výšku žacího ústrojí na levé a pravé straně.
5. Pro nastavení podélného sklonu nastavit žací ústrojí do spodní polohy.
6. Povolit aretační šrouby táhel předního závěsu žacího ústrojí.
7. Žací ústrojí ustavit do požadované polohy.
8. Utáhnout šrouby táhel předního závěsu.

## Montáž zásobníku trávy s elektrickým vyklápěním

1. Namontujte držáky zásobníku a závěs zásobníku.
2. Namontujte zvedací válec zásobníku.
3. Před nasazením zásobníku na samozjízdny zahradní stroj doporučujeme nastavit vedení „V“ do polohy přibližně kolmé k zemi. Nasuňte tyč vidlice zvedacího válce do trubky závěsu a spínačem zvedání zásobníku proveďte nastavení polohy. Vysuňte tyč vidlice zvedacího válce, abyste mohli nasadit zásobník.
4. Nasadte zásobník na vedení dle obrázku, zásobník nadzvedněte výše zadní částí a nasadte na vedení a trubku pro zvedání zásobníku. Na trubku pro zvedání zásobníku nasadte pryžovou manžetu. **Kovový zásobník váží asi 30 kg, proto je vhodnější, aby zásobník nasazovali dva lidé.**
5. Zavěšený zásobník vyklopte tak, aby trubka pro zvedání zásobníku byla přibližně kolmo k zemi. Tyč vidlice zvedacího válce zasuňte do trubky v horním víku zásobníku a vidlici zajistěte pružnou pojistkou.
6. Zkontrolujte usazení zásobníku v zavřené poloze a seřídte přiléhavost zásobníku k zadní desce! Seřízení se provádí při zavřeném zásobníku povolením šroubů uchycení pohonu zásobníku. Šrouby poté dotáhnout předepsaným utahovacím momentem (55 Nm).

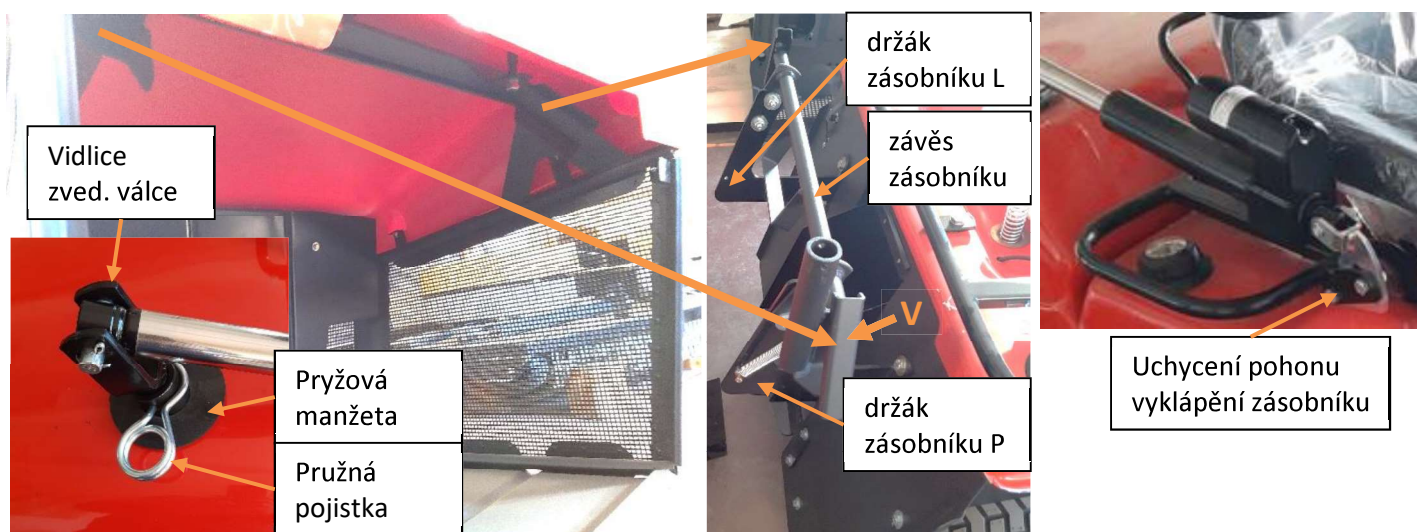

Obr. 14

## Nastavení výšky sečení

Nastavení výšky řezu se provádí pákou (K) v sedmi možných polohách. Při přestavování poloh směrem dolů je nutno uvolnit západku stisknutím tlačítka na konci páky.

## Opěrné kolečko

Funkce opěrného kolečka (1) při nejnižší poloze žacího ústrojí spočívá v tom, že je zajištěn prostor mezi půdou a okrajem žacího ústrojí. Tím lze zabránit poškození trávniku. Jestliže je vyžadována změna polohy kolečka, je nutno u typu W3174/122/102 uvolnit matici vyjmout šroub (2) a dle potřeby provést seřízení. Tuto operaci je nutno provést postupně u všech 4 koleček.

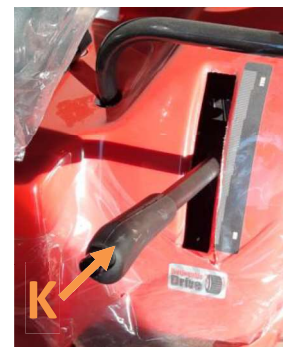

Obr. 15

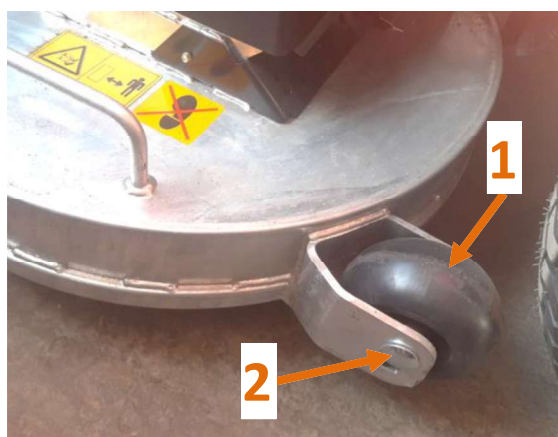

Obr. 16

## Zadní závěsné zařízení

### (standardní výbava stroje)

Zadním závěsným zařízením je možno připojit návěs, případně jiné závěsné nářadí.

Závěsné zařízení (1) se upevňuje na zadní desku stroje pomocí 4 šroubů.

Čepem (2) připojíme oko návěsu k závěsnému zařízení a zajistíme pojistnou závlačkou (3).

**Maximální zatížení tažného zařízení je 400 kg!**

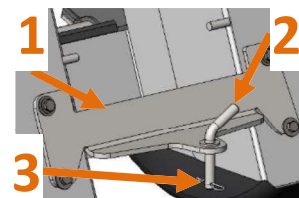

Obr. 17

## Zapnutí náhonu žacího ústrojí a pojezd stroje:



Jestliže je samojízdný zahradní stroj s instalovaným žacím a sběracím příslušenstvím na trávníku, který má sekat, je potřeba:

- 1) nastavit **minimálně 3. polohu** páky zvedání žacího ústrojí – **nikdy nezapínejte náhon ve spodní poloze žacího ústrojí**
- 2) zapnout náhon žacího ústrojí zapnutím spínače na panelu stroje – obr.3 – poz.11
- 3) nastavit požadovanou výšku sečení polohou 1 až 7 páky zvedání žacího ústrojí – obr.15
- 4) jak bylo shora popsáno v kapitole „pojezd“, plynule rozjíždět

**Aby se zabránilo zvýšenému opotřebením řemenů náhonu žacího ústrojí, doporučuje se zapínání náhonu žacího ústrojí při nastavené páce plynu ve střední poloze.**

## Funkce automatiky:

Funkce automatiky vypínání sečení je závislá na podmínkách při sečení – velikost trávy, hustota, vlhkost apod. a k vypínání sečení při zapnuté automatice dochází při 55%-95% naplnění zásobníku.

**Stroj je opatřen automatickou kontrolou naplnění zásobníku.** (V případě naplnění zásobníku dojde k automatickému vypnutí elektromagnetické spojky náhonu žacího ústrojí.) Automatická kontrola se zapíná spínačem AUT – MAN - obr.3 – poz.12, přepnutím do polohy AUT. V případě přepnutí do polohy MAN dojde k vypnutí automatické kontroly.

**V případě zapnutí náhonu žacího ústrojí a následnému naplnění zásobníku se automaticky vypne náhon žacího ústrojí.** Naplnění zásobníku indikuje kontrolka - obr.3 – poz.17. Zapnutí náhonu žacího ústrojí je možné teprve po vyprázdnění zásobníku.

Při sečení v poloze MAN se zásobník naplní více než v poloze AUT, avšak další seseknutá tráva po napěchování v kanále zůstává na trávníku. Využití polohy MAN vyžaduje zkušenost obsluhy!

Pozn.: Zkušení pracovníci v praxi využívají obě polohy. Po automatickém naplnění zásobníku trávy a vypnutí žacího ústrojí přepnou na manuální ovládání a dosečou odhadnutý pás trávy, při kterém se ještě nezaplní kanál. Tím se sníží počet naplnění zásobníku a tím i přejezdů k místu vysypávání.

Aby se zajistil správný výkon a stejnoměrný řez, musí být zvolena pojezdová rychlost dle stavu posečené trávy (výška a hustota) a dle vlhkosti trávníku. Při poklesu otáček motoru se doporučuje snížení pojezdové rychlosti, přičemž je třeba mít na paměti, že dobrého řezu trávníku se nedosáhne, jestliže je rychlost pojezdu příliš vysoká. Vždy, když je nutno překonat překážku musí se náhon žacího ústrojí vypnout a žací ústrojí zvednout do nejvyšší polohy.



**V případě nárazu nožů žacího ústrojí na kámen nebo jiný předmět je nutné ihned vypnout náhon žacího ústrojí, vypnout zapalování a vytáhnout klíček. Zkontrolovat, zda nedošlo k poškození nožů žacího ústrojí, upevňovacích šroubů nožů nebo jiné části žacího ústrojí. V případě poškození je nutné závadu do dalšího použití žacího ústrojí odstranit výměnou za nový originální díl! Kontrolu žacího ústrojí provádějte pravidelně po každém sečení!**

Při použití plátěného zásobníku trávy je nutné po ukončení každého sečení zkontrolovat tkaninu plátěného zásobníku trávy, zda nedošlo při sečení k jejímu poškození! Pokud je tkanina zásobníku trávy poškozena nebo opotřebena, je nutné ji vyměnit za novou!

## Doporučení pro sečení trávníků

- Podélný řez v kombinaci s příčným řezem ve stejné výši přispívá k dosažení lepšího vzhledu trávniku.
- Pokud dochází k ucpávání dopravního kanálu, doporučuje se snížit rychlost pojezdu, poněvadž vzhledem ke stavu trávniku může být příliš vysoká. Pokud se tímto tento problém nevyřeší, příčinou jsou nesprávně nabroušené nože, deformovaný profil ostří, opotřebované lopatky nožů nebo zalepené plochy zásobníku.
- Jestliže je tráva příliš vysoká, je vhodné sekat ve dvou fázích: Nejprve s žací ústrojím v maximální výšce a případně s nižší rychlostí, potom v požadované výšce.
- Zvláštní pozornost je třeba věnovat sečení v blízkosti keřů a obrubníků. Následkem nárazu na překážku se může narušit rovnoběžnost nožů a okraje tělesa žacího ústrojí.

## Použití stroje ve svahu

Samojízdný zahradní stroj nepoužívat pro práci na svahu se stoupáním vyšším než 10° (17%). Při změně směru je třeba velké opatrnosti. Je nutno dbát na to, aby kola na straně svahu nenarazila na překážku (kameny, větve, kořeny atd.), což by jinak mohlo mít za následek převrácení stroje nebo ztrátu kontroly nad ním. Při práci na svahu používat pouze nižší pojezdové rychlosti.



**Při odstavení stroje na svahu vždy zajistit stroj parkovací brzdou.**

## Vyprazdňování zásobníku trávy

Nikdy nenechávejte zásobník trávy přeplnit, aby nedošlo k ucpání dopravního kanálu. Po naplnění zásobníku vypněte náhon žacího ústrojí přepínačem na panelu, potom zvedněte žací ústrojí do horní polohy a přejeďte k místu pro vyprázdnění.

Při vyprazdňování zásobníku:

- snížit otáčky motoru
- zásobník vyprázdnit

K ovládání pohybu zásobníku s elektrickým pohonem slouží přepínač, umístěný na panelu (obr.3 – poz. 19). Působením na přepínač ve směru dopředu (od sebe) se zásobník vyklápí, působením na přepínač ve směru dozadu (k sobě) se zásobník uvede do výchozí, uzavřené polohy.

## Odpojení zásobníku trávy

Odpojení zásobníku trávy provedeme opačným postupem, než je uvedeno v kapitole *Montáž zásobníku trávy pro elektrické vyklápění*.

**Odpojení či připojení zásobníku trávy se provádí jen s vypnutým náhonem žacího ústrojí!**

## Počítadlo motohodin

Počítadlo motohodin je uvedeno v činnost při sepnutí spínací skříňky, kdy by mělo dojít k nastartování motoru.

**Při vypnutí motoru je nutno vypnout i spínací skříňku jinak je počítadlo motohodin stále v chodu.**



## Bezpečnostní systém

Bezpečná práce samozádného zahradního stroje je zajištěna soustavou se třemi ochrannými spínači.

**Spínače jsou ovládány:**

- pedálem brzdy
- sedačkou
- zásobníkem (při použití krytu proti kamenům je nutné spínač vyřadit dodávaným příslušenstvím)

**Motor může být spuštěn pouze, když:**

- je stroj zabrzděn
- je vypnut náhon žacího ústrojí

**Při nastartovaném motoru je možné stroj odbrzdít jen v tom případě, že obsluha sedí na sedačce. V opačném případě se chod motoru zastaví. Při splněných podmínkách pro chod motoru je možné zapnout náhon žacího ústrojí jen v případě, že je nasazen zásobník, nebo kryt proti kamenům (s příslušenstvím), případně je osazena mulčovací sada.**

## Zapínání světel

Samojízdný zahradní stroj řady W31 je vybaven předními světly. Světla se zapínají dle obr.10 a popisu obr.10.

## Ukončení práce

Po ukončení sečení je třeba vypnout náhon žacího ústrojí a žací ústrojí zvednout do nejvyšší možné polohy. Samojízdný zahradní stroj zabrzdít a zajistit parkovací brzdou, motor vypnout, klíč zapalování dát do polohy „0“.

Před vypnutím motoru nechat asi 20 sekund páku ovládání plynu v poloze pro min. otáčky, aby se zabránilo zpětnému rázu.



**Vytáhnout klíč zapalování vždy, když je stroj ponechán bez dohledu!**

## 8. Volitelné příslušenství

### Kryt proti kamenům DKK-572

(výbava na přání)

Kryt umožňuje sečení trávy žacím strojem řady W31 bez zásobníku. Usměruje proud posečené trávy a jako bezpečnostní prvek zabraňuje odlétávání kamenů, popř. jiných pevných částic. Kryt je dodáván na přání zákazníka – obr.18 - poz.1, a umísťuje se na zadní desku stroje obr.18 - poz.2. Podrobný postup montáže krytu proti kamenům je popsán v samostatném návodu pro kryt proti kamenům!



Obr. 18

### Přední závěsné zařízení

(výbava na přání)

Na přání je dodáváno přední závěsné zařízení obr.19, díky kterému je možno k samojízdnému zahradnímu stroji připojit například rotační zametací kartáč, sněhovou frézu nebo shrnovací radlici (pro zametací kartáč a sněhovou frézu je nutná dodatečná agregace hydraulické jednotky DJH-590).

Závěsné zařízení poz. „Z“ obr.19 se upevňuje na samojízdný zahradní stroj pomocí 2 čepů poz. „C“ a 4 závlaček. Pohon zvedání „A“ se upevňuje v bodě „U“ přímo na čep na rámu pomocí dvou táhel závěsu „T“. Pohon zvedání předního závěsného zařízení je ovládán spínačem, který je dodáván společně se zařízením a montuje se místo záslepky na panelu (obr.3 - poz.13).

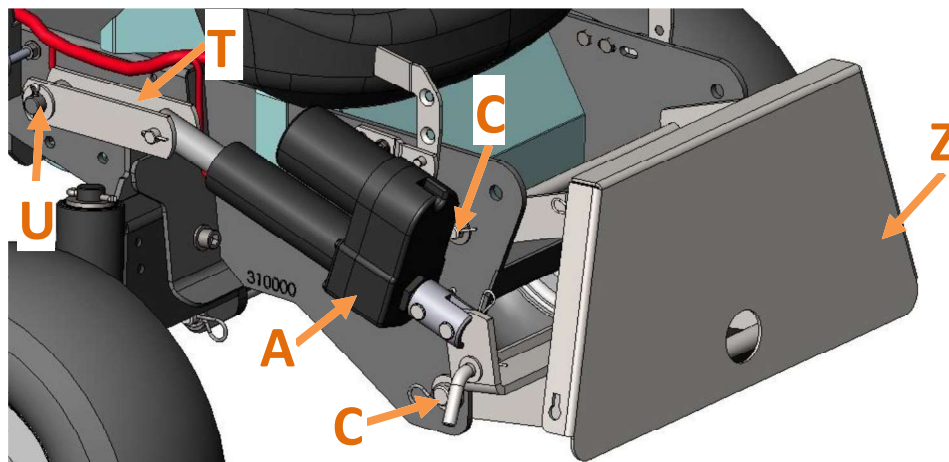

Obr. 19

## 9. Čištění a uskladnění

Po každém použití je třeba samozjízdný zahradní stroj očistit z vnější strany, vyprázdnit zásobník trávy a vytřepat jej, aby se odstranily zbytky trávy a zeminy.

### Mytí

Je přísně zakázáno používat vysokotlaký čistič nebo agresivní mycí prostředky na čištění jakýchkoliv částí stroje!

Plastové díly karoserie omýt vodou a houbou namočenou v mycím prostředku, přičemž dávat pozor, aby motor a díly elektroinstalace nepřišly do styku s vodou.



V případě nedodržení těchto zásad hrozí zánik záruky!

### Uskladnění a dlouhodobé nepoužívání stroje

Samozjízdný zahradní stroj uschovat na suchém místě chráněném před nepřízní počasí, pokud možno přikrýt. Jestliže stroj nemá být po delší dobu v provozu (déle než 1 měsíc), je třeba odpojit červený kabel z baterie a řídit se pokyny příručky pro motor. Vyprázdnit palivovou nádrž.

Pravidelně kontrolovat, zda napětí v baterii nekleslo pod 12 V, dle potřeby baterii dobít.

## 10. Údržba

### NEDODRŽENÍM POKYŇŮ PRO ÚDRŽBU DOJDE K ZÁNIKU ZÁRUKY!

S ohledem na ochranu životního prostředí dbát na to, aby nedošlo k rozlití oleje, paliva nebo jiných škodlivých látek. Proto je také zakázáno jakékoliv překlápění samozjízdného zahradního stroje!



Všechny opravy, údržba a ošetřování stroje se provádí s motorem v klidu a s vytaženým klíčkem zapalování.

### Přední náprava

Po pěti hodinách provozu dotáhnout šroub (1) na rameni levého svislého čepu. Šrouby (2) slouží k vymezení vůle přední nápravy v rámu.



Obr. 20

## Motor

Postupovat dle pokynů příručky pro obsluhu a údržbu motoru (čistič vzduchu, palivový čistič, výměna oleje, čištění zážehových svíček atd.)

Motorový olej se vypouští do připravené nádoby odšroubováním zátky vypouštěcího otvoru (1) - obr. 21.

Při vypouštění oleje povolte zátku s použitím kontraklíče (drážka pro klíč označena poz. 2). Po vypuštění oleje nasadte zátku a s pomocí kontraklíče (2) dotáhněte.

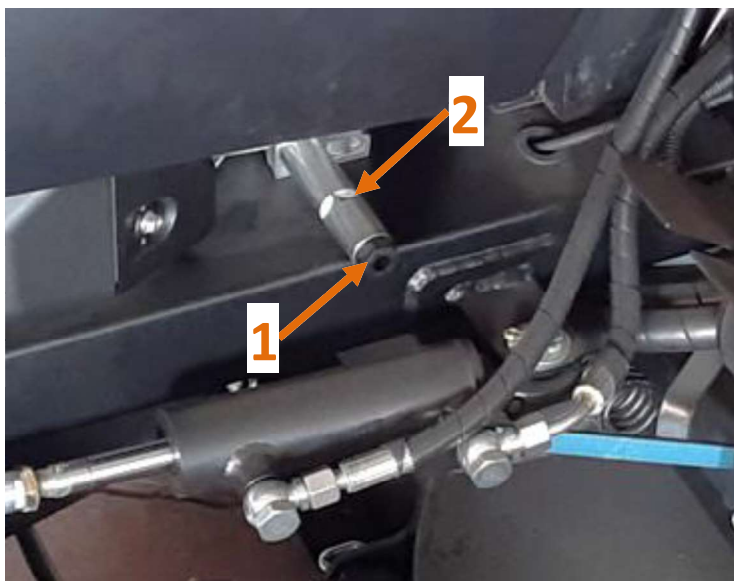

Obr. 21

## Elektromagnetická spojka

- elektromagnetické spínání pohonu žacího ústrojí
- přenos vysokého kroutícího momentu cca 110 Nm
- permanentní magnet pro okamžité zabrzdění žacího ústrojí po vypnutí spojky
- bezúdržbový chod (nemusí se seřizovat)
- Upevňovací šroub spojky je pojištěn lepidlem proti uvolnění
- Předepsaný utahovací moment šroubu spojky je 67-75 Nm



Obr. 22

## Seřízení řemene náhonu hydraulického čerpadla

Napínání řemene náhonu hydraulického čerpadla se provádí posunutím kompletního čerpadla (1) v drážkách konzoly čerpadla.

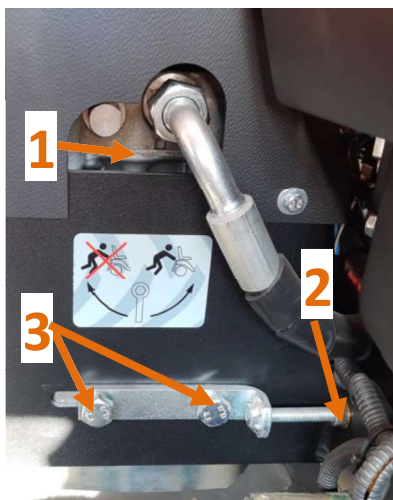

Obr. 23

### Postup:

- Uvolnit 4 zajišťovací šrouby po stranách čerpadla (3) tak, aby bylo možné s čerpadlem volně posouvat v drážkách.
- Symetrickým odtlačováním čerpadla od rámu pomocí dvou odtlačovacích šroubů (2) napínat řemen. Napnutí řemene dle obr.24 a tabulky. (Pozn.: Malá napínací síla může zapříčinit přeskokování zubů řemenice při vysokém zatížení.)
- V požadované poloze dotáhnout 4 zajišťovací šrouby čerpadla.

### HODNOTY SPRÁVNÉHO NAPNUTÍ ŘEMENE

Průhybová síla pro průhyb 10 mm viz. obr.	Nový řemen	Opotřebený řemen
		185 – 203 N

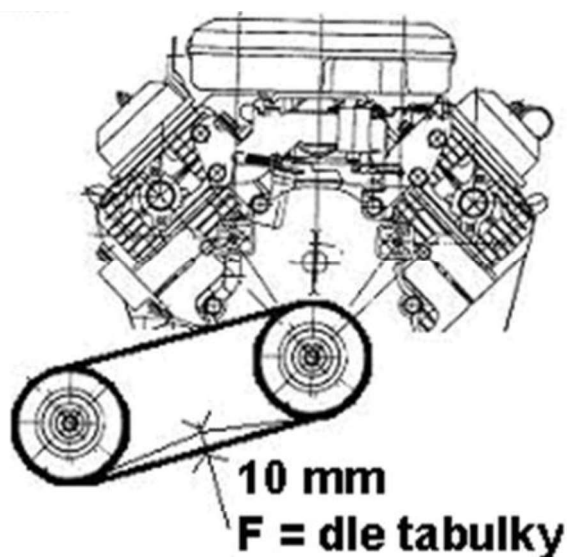

Obr. 24

## Seřízení neutrální polohy páky čerpadla

Neutrální poloha páky čerpadla se seřizuje změnou délky táhla otáčením kulového čepu (**K**) nebo pravolevé matice (**M**). Po seřízení délky je třeba kulový čep nebo matici ve správné poloze zajistit kontramaticí.



Obr. 25

## Seřízení brzdy

- **Seřízení brzdíče:**

Seřízení brzdíče spočívá v seřízení správné vůle mezi brzdnými destičkami a kotoučem brzdy. Tuto seřizujeme při uvolněné koncovce táhla brzdy, kdy spojovací pružina nevyvozuje žádnou sílu na páku brzdíče. Vůle se zmenšuje zašroubováním pouzdra osy do tělesa brzdíče. (Při vyšroubování se naopak zvětšuje). Správné vůle je dosaženo při úhlu výkyvu páky brzdíče z neutrální polohy do dosednutí brzdných destiček na kotouč v rozsahu 15-20°.

- **Seřízení táhla brzdy:**

Po seřízení brzdíče se provádí seřízení táhla brzdy přesunutím koncovky (**7**) na táhle brzdy (**8**) a jejím zajištěním maticemi (**M**) v takové poloze, při níž spojovací pružina je napnutá a lehce „hrká“ v otvorech páky a převaděče.

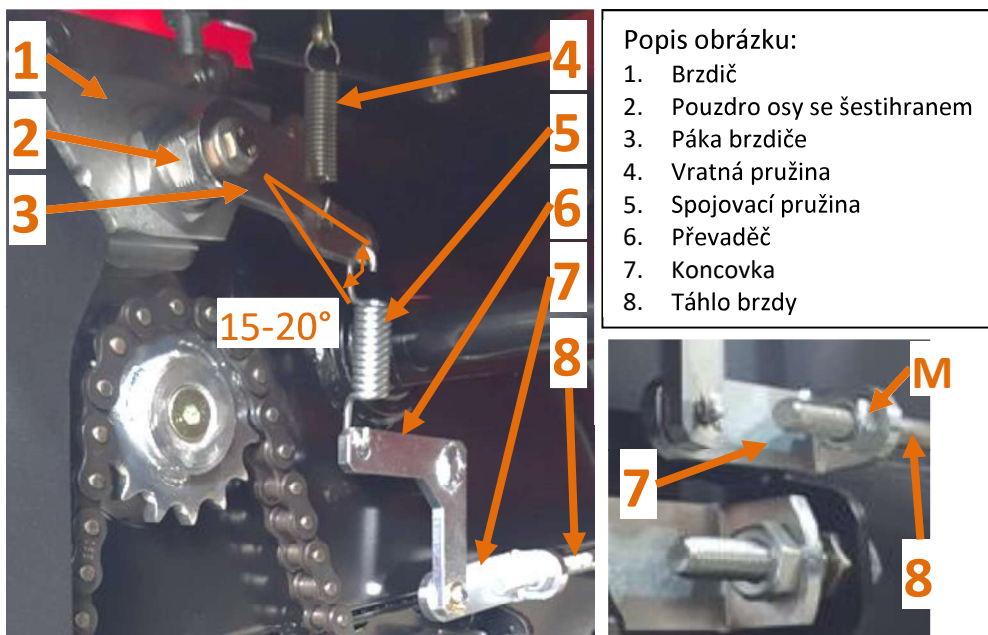

Obr. 26

## Seřízení napnutí řetězu náhonu zadní nápravy

Zadní náprava je poháněna pomocí řetězového převodu od hydromotoru. Protože je brzda stroje umístěna na hřídeli hydromotoru je nutné dbát na pravidelnou kontrolu a údržbu řetězu náhonu nápravy. Řetěz musí být napnutý bez průhybu. Napínání řetězu se provádí napínací kladkou (1), která je umístěna na držáku kladky (2) a pomocí matic na stavěcím šroubu (3). Napnutí řetězu kontrolujte minimálně každých 25 h provozu stroje. Výměnu řetězu doporučujeme po 400 h provozu.

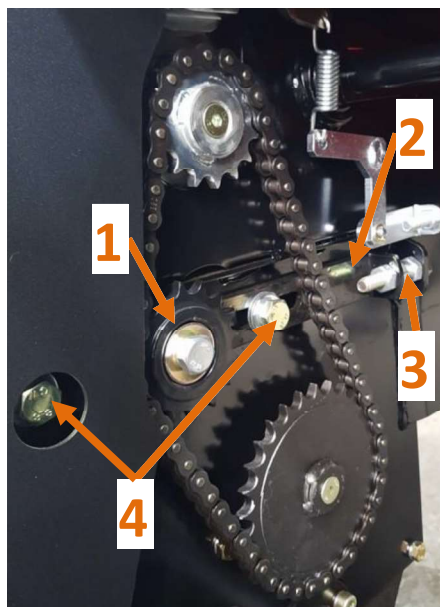

Popis obrázku:

1. Napínací kladka
2. Držák kladky
3. Stavěcí šroub
4. Pojistné šrouby držáku kladky

Obr. 27

### Postup:

- Uvolnit 2 zajišťovací šrouby držáku kladky (4).
- Povolit pojistnou matici stavěcího šroubu (3).
- Pomocí stavěcí matice na šroubu odtlačovat držák napínací kladky (2).
- Řetěz musí být napnutý bez průhybu. (K ověření napnutí je nutné pootočit koly převodu)
- V požadované poloze dotáhnout pojistnou matici.

## Výměna žárovek

Žárovky předního osvětlení jsou upevněny v plechové objímce v přední kapotě. Při výměně žárovky vyklopte přední kapotu a mírným vyhnutím 3 plechových příchytěk uvolněte žárovku. Vadnou žárovku vyměňte za novou. Nezapomeňte na žárovku vložit gumový kroužek, jinak hrozí prasknutí žárovky. Dodržujte předepsané parametry žárovky uvedené uvnitř kapoty.

## Výměna pojistek

Elektronika a el. instalace je chráněna pojistkami. Po vyhledání a odstranění poruchy je třeba poškozenou pojistku nahradit novou se stejnou proudovou hodnotou.

Pojistková skříňka (1) se nachází na pravé straně za krytem baterie pod panelem stroje (obr.28). Kryt je připevněn plastovou maticí a samořeznými šrouby na každém boku krytu. Pro sejmutí krytu nezapomeňte vyjmout klíč odpojovače baterie.

**Nikdy nepoužívat pojistky s jinou proudovou hodnotou.**

Pokud by po výměně pojistky nebyl samozápný zahradní stroj funkční, je třeba se obrátit na autorizovaný servis.



Obr. 28

Pozice	Pojistka	Popis
1	15 A	Spojka
2	40 A	Aktuátor Přední
3	40 A	Aktuátor Zadní
4	10 A	Brzda, přístroje, solenoid
5	10 A	Sněhová fréza
6	7,5 A	Světla

## ***Údržba akumulátoru***

Stroj používá 12 V autobaterii. Z výrobního závodu je akumulátor dodáván nabitý.

Při dobíjení a údržbě akumulátoru se řiďte pokyny uvedenými v návodu na používání akumulátoru, který je dodáván současně se strojem.

Předepsané parametry baterie: **12 V; 35 Ah; 300 A (Pravá)**.

## ***Instalace akumulátoru***

Používejte výhradně akumulátor s předepsanými parametry. Upevněte akumulátor pevně do stroje originální příchýtkou akumulátoru, táhly a maticemi.

Při zapojování dbejte na správnou polaritu akumulátoru.

### ***Doporučení:***

Při odstavení stroje na delší období (déle než 1 měsíc) je nutné pravidelně kontrolovat stav nabití akumulátoru nejméně 1x za měsíc.

V případě potřeby (obtížné startování, pokles svítivosti světel ap.) akumulátor ihned dobijte jinak hrozí nebezpečí jeho poškození.

Po ukončení sezónních prací doporučujeme akumulátor ze stroje vyjmout a umístit na suché teplé místo.

## ***Výměna kol***

Vypnutý samojízdný zahradní stroj podložit pod nosnou částí rámu stojánky na straně výměny kola. Přední kola jsou zajištěna závlačkou, kterou lze po narovnání vysunout. Při montáži je třeba pečlivě nasadit kolo, rozpěrný kroužek, podložku a zajistit závlačkou. Zadní kola jsou připevněna čtyřmi kolovými šrouby a lze je demontovat příslušným klíčem. Při výměně jednoho nebo obou zadních kol dbát na to, aby byl dodržen stejný průměr kol, příp. zkontrolovat vyrovnaní žacího ústrojí.

## ***Oprava pneumatik***

Samojízdný zahradní stroj je opatřen bezdušovými pneumatikami. Oprava těchto pneumatik musí být provedena odborným servisem. Po opotřebení dezénu pneumatik je nutné pneumatiky vyměnit za nové. Předepsaná minimální výška dezénu je 1,5mm. Při opotřebení dezénu postrádá pneumatika záběrové vlastnosti (prokluzuje) a může poškozovat trávnik.

## Vyjmutí dopravního kanálu

Při demontáži dopravního kanálu (**1**) – obr.29 je třeba:

- 1) Odpojit zásobník trávy.
- 2) Žací ústrojí nastavit na 3-4 výškovou pozici.
- 3) Vyzvednutím přední části kanálu (u žacího ústrojí) se uvolní vodící zámky a kanál částečně vysuneme.
- 4) V blízkosti čidla, v přední horní části dopravního kanálu se zpřístupní rozpojovací **konektor**, který je nutno **odpojit!**
- 5) Dopravní kanál zcela vyjmeme.

**Zpětná montáž se provede opačným způsobem!**

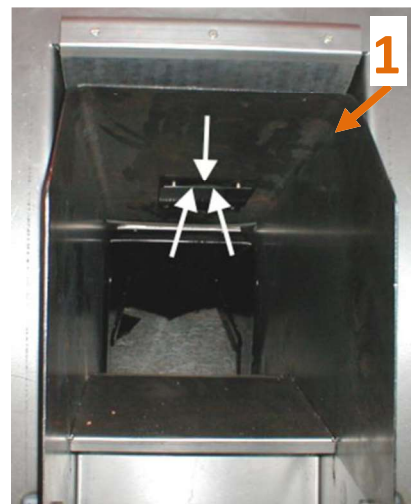

Obr. 29

## Čidlo naplnění zásobníku

V přední horní části dopravního kanálu je nutné vyčistit volnou plochu membrány čidla od nalepených zbytků trávy (**obr.29**).

**Čištění provádějte nejlépe po každém sečení!**



### Upozornění!

Funkce automatická kontrola naplnění zásobníku ve velké míře záleží na charakteru sečené trávy! Například při sečení husté mokré jarní trávy se může vypnout náhon žacího ústrojí již při polovičním zaplnění zásobníku trávy. Oproti tomu při sečení podzimní suché trávy může být naopak zásobník trávy naplněn v maximální možné míře!

## Demontáž žacího ústrojí

Při demontáži žacího ústrojí je třeba:

- 1) Samojízdný zahradní stroj postavit na rovnou plochu
- 2) Žací ústrojí nastavit na 3-4 výškovou pozici.
- 3) Vyjmout dopravní kanál (rozpojit konektor automatiky!).
- 4) Žací ústrojí nastavit na nejvyšší výškovou pozici.
- 5) Odpojit dvě zvedací pružiny (**2**) a vysunutím čepu (**3**) odpojit rameno závěsu od žacího ústrojí.
- 6) Žací ústrojí nastavit do nejnižší polohy.
- 7) Odpojit pružinu napínací kladky (**4**) náhonu žacího ústrojí a odpojit řemen (**5**) náhonu žacího ústrojí
- 8) Žací ústrojí nastavit na 2-3 výškovou pozici.
- 9) Odpojit čepy předního závěsu (**1**)
- 10) Žací ústrojí vysunout na levou nebo pravou stranu.

Montáž se provede opačným postupem.

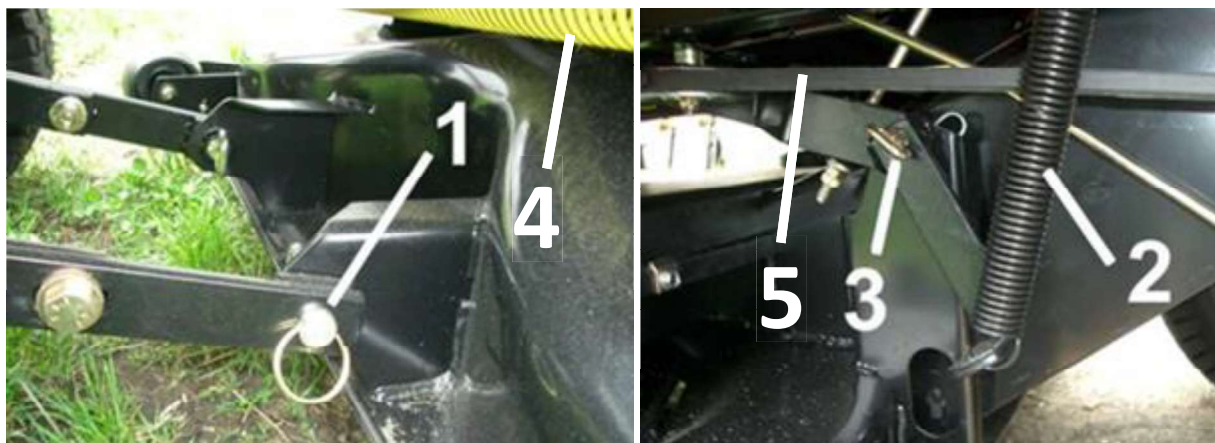

Obr. 30

## Výměna hnacích řemenů

Výkon od motoru k nožům žacího ústrojí se přenáší pomocí klínového řemene a řemene s oboustrannými zuby. Hnací řemeny je nutno vyměnit, jakmile jsou zřejmé známky opotřebení!



**Používat jen originální řemeny!!!**

## Výměna ozubeného řemene

Výměnu ozubeného řemene doporučujeme nechat provést v odborném servisu!

1. Demontujte žací ústrojí.
2. Odstraňte kryt (1) po povolení šroubů M5 (2).
3. Odstraňte řemen z řemenice (4).
4. Klíčem si chytněte spodní matici (3) na řemenici (4) a vrchní matici povolte (3). Řemenici odstraňte.
5. Povolte imbusový M8 šroub (5) a odstraňte rameno s napínací kladkou.
6. Povolte 6 šroubů M6 (6) a odstraňte kryt (7).
7. Povolte matici (8) napínacího šroubu a ze spodní části šroub (13) napínací kladky (9).
8. Kladku (9) posuňte v drážce co nejbližě k řemenici (10).
9. Vyšroubujte 4 vodící válečky (11).
10. Nasadte řemen (12) - **Nože jsou uloženy proti sobě v úhlu 90° a otáčejí se proti sobě. Při montáži je nutné dodržet jejich polohu! (obr.37)**
11. Našroubujte 4 vodící válečky (11).
12. Lehce utáhněte šroub (13) napínací kladky (9).
13. Utahujte matici (8) napínacího šroubu tak, aby průhyb řemene byl 12 mm (pro žací ústrojí 102) nebo 14 mm (pro žací ústrojí 122) pod zatížením 65 N.
14. Dotáhněte šroub (13).
15. Nasadte kryt (7) a zajistěte ho šesti šrouby (6).
16. Nasadte rameno s napínací kladkou a zajistěte ho šroubem (5).
17. Nainstalujte řemenici (4) a dotáhněte dvěma matkami (3). Při dotahování si pomozte klíčem.
18. Nainstalujte řemen na řemenici (4).
19. Nasadte kryt (1) a utáhněte ho šrouby M5 (2).
20. Namontujte žací ústrojí.

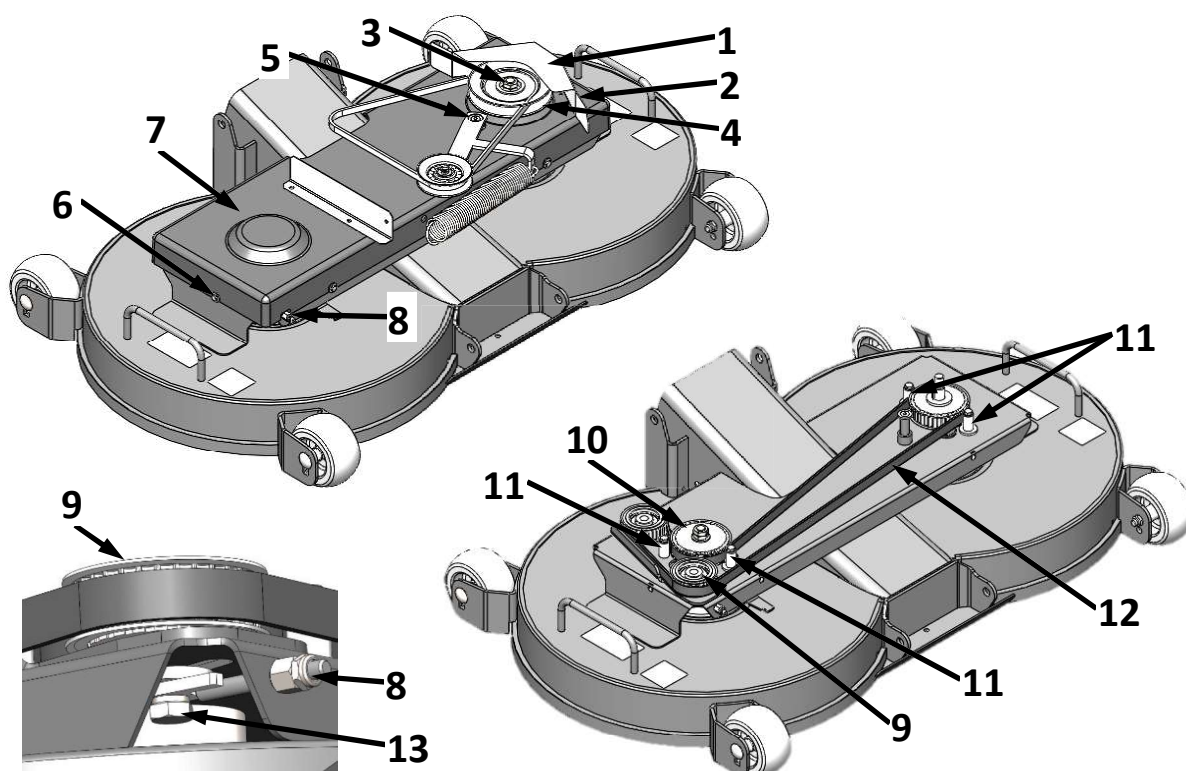

Obr. 31

## Seřízení hnacích řemenů

### Hnací řemen: Motor – žací ústrojí

Řemen je trvale napínán odpruženou kladkou, a proto není třeba dodatečné seřizování nebo napínání.

### Ozubený hnací řemen náhonu nožů

Napnutí tohoto řemene se provádí přestavěním matice (1) po uvolnění šroubu kladky (2) na spodní straně desky (3). Správně napnutý řemen u typu W31/102 (žací ústrojí se záběrem 102 cm) má průhyb 12mm pod zatížením 65N, u typu W31/122 (žací ústrojí se záběrem 122 cm) má průhyb 14 mm pod zatížením 65 N. Po napnutí řemene šroub kladky (2) znovu utáhnout. Po utahnutí šroubu znovu zkontrolovat hodnotu napnutí řemene.

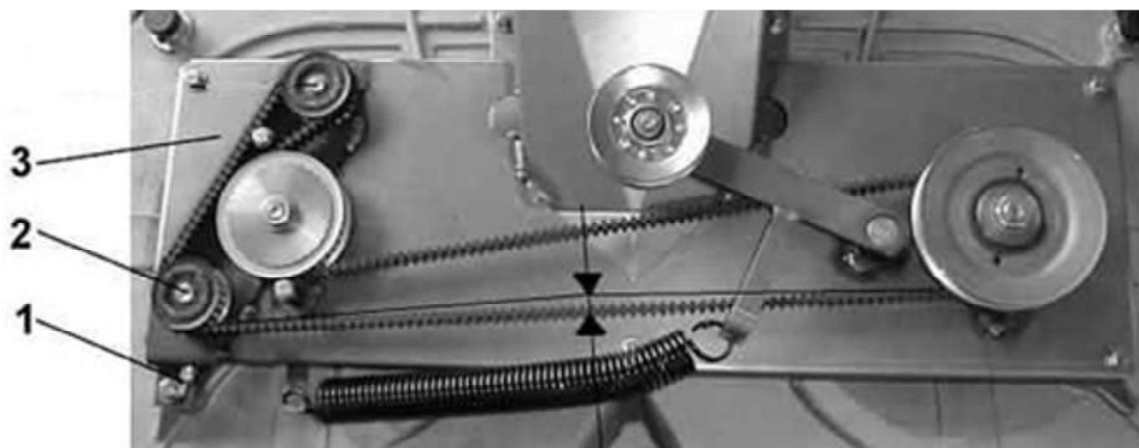

**12 mm F= 65 N – 102 cm**

**14 mm F= 65 N – 122 cm**

Obr. 32

## Způsob měření měřícím přípravkem TENSION TESTER č. 7401-0076

(možnost dodávky na objednávku)

### Postup měření napnutí řemene:

- Měřící přípravek vložíte ke krytu obr.33, tak aby se měřící přístroj dotýkal ozubeného řemene – bez tlaku.
- Větší O–kroužek (referenční bod) přestavíte až ke krytu. Menší O – kroužek (měrný kroužek) přestavíte na počátek silové stupnice.
- Pak větší O–kroužek přestavíte na požadovanou hodnotu o 14 mm (12 mm) obr.34.

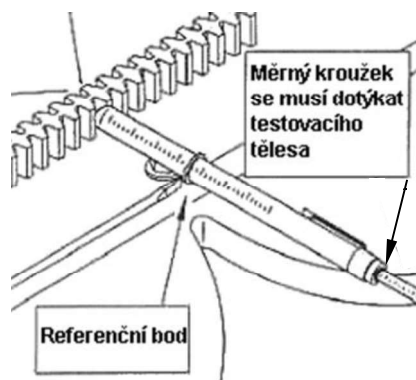

Obr. 33

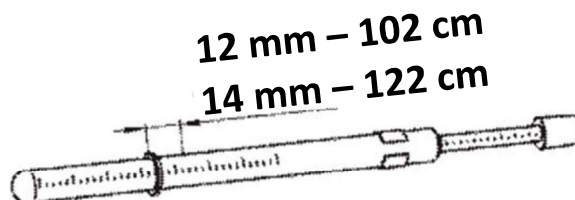

Obr. 34

- Měřící přístroj uchopíte za rukojeť (zadní držadlo) a tlačíte proti ozubenému řemenu až se dotýká O – kroužek stěny krytu obr.35 a 36.
- Měřící přístroj vytáhnete a zjistíte na jakou hodnotu byl přesunut O kroužek na stupnici v N (v kg).
- Při správném napnutí ozubeného řemene na měřící dráze 14 mm (12 mm) docílíte zatížení 65 N (6,5 kg).

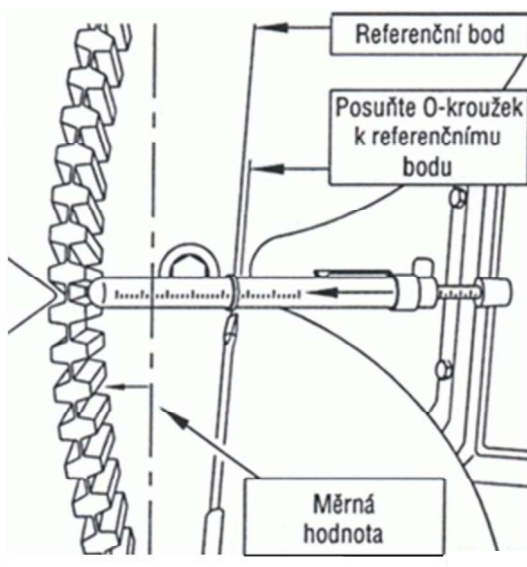

Obr. 35

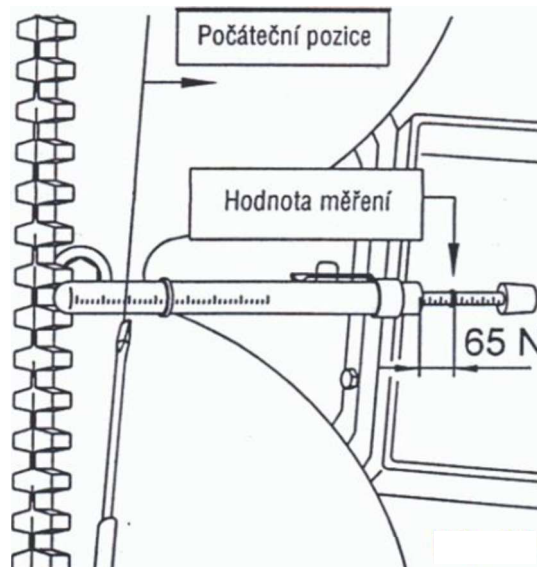

Obr. 36

## Broušení nožů

Otupený nůž trhá trávu, zhoršuje plnění zásobníku, způsobuje žloutnutí trávníku, a důsledkem je nevzhledný trávník. Při broušení je třeba, aby nože byly vždy nabroušeny na obou břitech.

K demontáži nožů je třeba používat pracovní rukavice.

Nůž pevně uchopit a vyšroubovat středové šrouby M12 (pozice 1) a střížné šrouby M5 (pozice 2) **viz obr.37**.

Oba břity naostřit brusem střední zrnitosti a zkontrolovat vyvážení nože

- do centrálního otvoru zasuneme kruhovou tyč (**viz obr.38**) a nůž vyvážíme.

Při montáži dodržovat, aby vyhnutí nožů směřovalo nahoru dovnitř pláště žacího ústrojí. Středové šrouby M12 (**1**) pojistit proti samovolnému uvolnění lepidlem (např. NOVADURIT V111). Momentovým klíčem utáhnout šrouby (**1**) utahovacím momentem 80Nm. Vždy před zpětným nasazením nožů zkontrolovat stav střížných šroubů (**2**).



**Poškozené střížné šrouby (velikost M5-5.8- nepevnostní) vyměnit za nové (originální)!**

Poškozené nebo ohnuté nože je třeba vyměnit, nikdy se nepokoušet je opravit! Vždy používat originální nože.

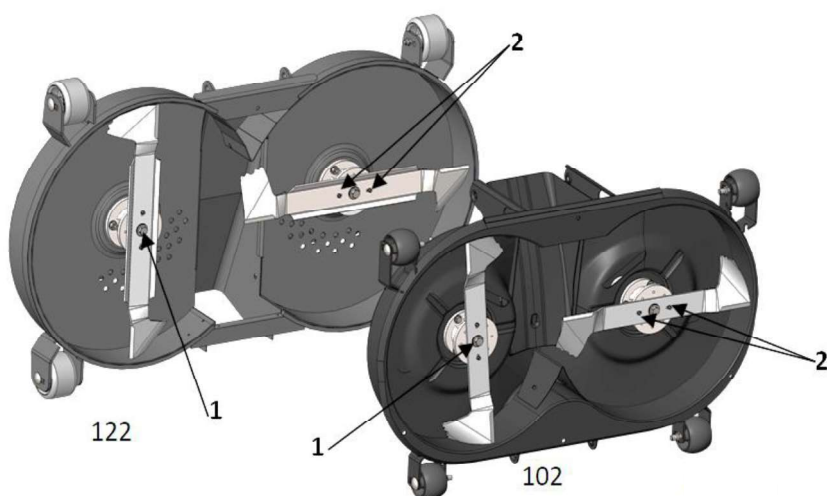

Obr. 37

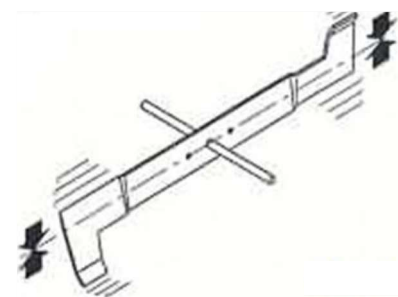

Obr. 38



Nože jsou uloženy proti sobě v úhlu 90° a otáčejí se proti sobě. Při montáži je nutné dodržet jejich polohu!

## 11. Plán údržby:

### MOTOR

V případě údržby motoru se vždy řiďte návodem k obsluze pro motor!

Orientační tabulka:

Pracovní úkon	Před uvedením do provozu (nový stroj)	Po prvních 10 hodinách	Týdenní kontrola	Měsíční kontrola	Po každých 50 hodinách	Po každých 100 hodinách	Po každé sezóně
kontrola množství motor. oleje	• 1)	•	•	•	•	•	•
výměna motor. oleje a filtru motor. oleje		•			•	•	•
vyčištění vzduch. filtru motoru		•			•	•	•
kontrola palivového systému (těsnost, opotřebení)		•			•	•	•
výměna paliv. filtru					•	•	•
výměna zapal. svíček						•	
výměna vzduch. filtru							•

ad. 1) naplnění motor. Oleje – SAE 10W-40

### SAMOJÍZDNÝ ZAHRADNÍ STROJ

Pracovní úkon	Před uvedením do provozu (nový stroj)	Po prvních 10 hodinách	Po prvních 75 až 100 hodinách	Měsíční kontrola	Po každých 50 hodinách	Po každých 100 hodinách	Po každých 400 hodinách	Po každé sezóně
kontrola napnutí řemenů		•		•	•	•		•
kontrola úhlových kloubů (dotažení matek, funkčnost kloubu) a seřízení vůle u řízení		•			•	•		•
kontrola funkce brzdy a seřízení		•			•	•		•
kontrola nahuštění pneumatik	•	•		•	•	•		•
kontrola nastavení pojezdu (neutral. poloha)		•			•	•		•
kontrola hladiny oleje hydraulické soustavy (olej SAE 10W-40)	•			•	•	•		•
Výměna oleje a filtru hydraulické soustavy			•				•	
kontrola svislých čepů přední nápravy				•	•	•		•
kontrola funkce ovladačů, bezp. spínačů, pojistek a světel		•			•	•		•
namazání úhlových kloubů a pouzder zvedání					•	•		•
kontrola stavu baterie	•			•	•	•		•
kontrola uchycení volantu	•			•	•	•		•
namazání bowdenu ovl. plynu a sytiče *				•	•	•		•

\* Lanko a bowden plynu a sytiče je třeba demontovat u motoru, volný konec zvedneme do horní svislé polohy, nakapeme několik kapek převodového oleje např. PP90 a necháme 2-3 hodiny stékat, pak opět lanko namontujeme.

## ŽACÍ ÚSTROJÍ

Pracovní úkon	Po prvních 5 hodinách	Týdenní kontrola	Měsíční kontrola	Po každých 50 hodinách	Po každých 100 hodinách	Po každé sezóně
kontrola nabroušení a utažení nožů	•	•	•	•	•	•
kontrola napnutí ozub. řemene	•		•	•	•	•
Doplnění maziva v uložení nožů (domek)			•	•	•	•
kontrola vůle a dorazu elektromagnetické spojky	•		•	•	•	•

Vůle elektromagnetické spojky a dorazu je MIN. 0,8 mm

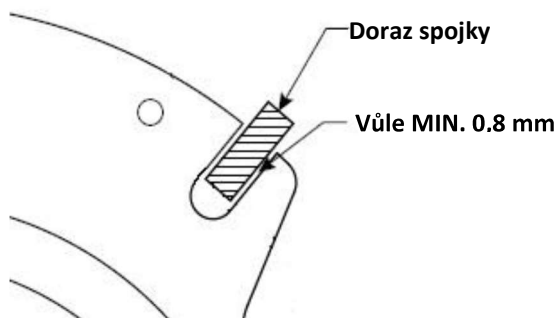

Obr. 39

## DOPR. KANÁL A ZÁSOBNÍK

Pracovní úkon	Před každým sečením	Týdenní kontrola	Měsíční kontrola	Po každých 50 hodinách	Po každých 100 hodinách	Po každé sezóně
kontrola funkce automatiky vypínání žacího ústrojí (vyčištění kanálu)	•		•	•	•	•
vyčištění potahu zásobníku	•	•	•	•	•	•
namazání otočných bodů zvedání zásobníku			•	•	•	•
kontrola funkce elektromotoru zvedání			•	•	•	•

## ZADNÍ NÁPRAVA

Pracovní úkon	Po prvních 5 hodinách	Týdenní kontrola	Měsíční kontrola	Po každých 50 hodinách	Po každých 100 hodinách	Po každých 400 hodinách
výměna oleje (olej PP 90)						•
kontrola stavu a napnutí hnacího řetězu			•	•	•	
výměna hnacího řetězu						•

## 12. Mazací plán:

Pozice	Mazací místo	Mazivo	Časový interval mazání	Počet mazacích míst
1.	Klouby řízení	Olej SAE 30	1 x za 6 měsíců	4
2.	Středový čep před. nápravy	Olej SAE 30	1 x za rok	2
3.	Uložení pedálu brzdy a pedálu pojezdu	Olej SAE 30	1 x za měsíc	4
4.	Lanko a bowden ovládání plynu a sytiče	Olej PP90	1 x za měsíc	1
5.	Klouby závěsu žac. ústrojí	Olej SAE 30	1 x za měsíc	-
6.	Otočná místa páky zvedání žacího ústrojí	Olej SAE 30	1 x za 6 měsíců	4
7.	Aretační segment páky zvedání žacího ústrojí	Mazací tuk	1 x za 6 měsíců	-
8.	Uložení táhla elekt. vyklápní zásobníku	Olej SAE 30	1 x za měsíc	1
9.	Řetězový převod (Zadní náprava, tunel)	Olej WD-40	1 x za měsíc	1
10.	Čepy v táhlech brzd. systému včetně osy brzdíče	Mazací tuk	1 x za 6 měsíců	5
11.	Převodová skříň zadní nápravy	PP90	1 x za měsíc	1
12.	Kloub a čepy ovládání pojezdu	Mazací tuk	1 x za měsíc	2
13.	Čepy předního závěsu (dle výbavy)	Olej SAE 30	1 x za měsíc	8

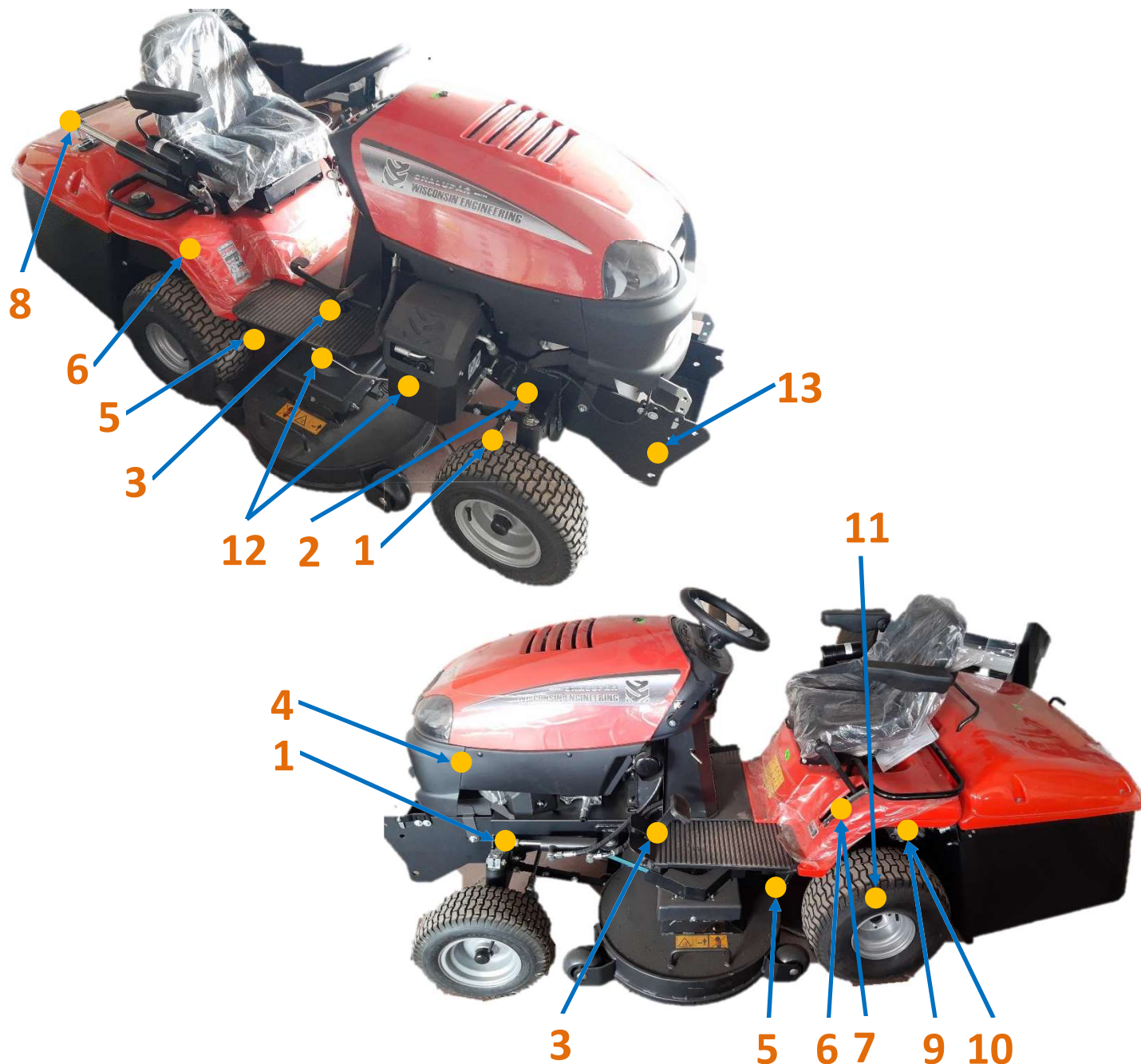

## 13. Elektrické schéma zapojení

### Barevné rozlišení vodičů:

Vodič č.	barva	Vodič č.	barva	Vodič č.	barva
1	Hnědá	12B	Oranžová	38	Šedá
2	Hnědá	14A	Červená/Černá	39	Šedá
3	Červená	14B,C	Modrá	41A	Fialová
4	Červená	16	Červená/Černá	41B	Bílá/Černá
5	Hnědá	16B	Červená	42A,B	Fialová
6A,B	Červená	17	Oranžová	43A-D	Hnědá/Oranžová
7	Modrá	21A-G	Hnědá	45A-E	Fialová/Černá
8A,B	Černá	22A-K	Hnědá	49A	Zelená
8C	Žlutá	23A-C	Hnědá	49B,C	Žlutá
8D	Oranžová	24A-D	Hnědá	50A,B	Bílá
8E-G	Bílá/Černá	25	Hnědá/Zelená	51	Bílá
9A, B	Černá	31	Hnědá/Zelená	52	Bílá
9C	Oranžová	34A,B	Zelená	53	Bílá
10	Oranžová	35	Tmavá modrá	59A,B	Modrá
11A-E	Červená	36	Tmavá modrá	59C,D	Bílá
12A	Červená/Černá	37A,B	Žlutá		

### Seznam dílů elektrovýbroje

Poz.	Název	Poz.	Název
1	Kabel zemnicí (Odpojovač)	33	Kontrolka oranžová (žací ústrojí)
2	Kabel zemnicí (Baterie)	36	Počítadlo motohodin
3	Kabel baterie	37	Spínací skříňka
4	Kabel startéru	38	Spínač AUT-MAN
5	Kabel zemnicí (Motor)	39	Spínač sečení vzad
6	Akumulátor 12V 35Ah	40	Spínač žacího ústrojí
16	Relé přepínací 12V 443811445141	41	Spínač zvedání zásobníku trávy
19	Pojistka 7,5A	42	Spínač brzdy
20	Pojistka 10A	44	Spínač zásobníku trávy
21	Pojistka 15A	45	Spínač zpátečky
22	Pojistka 40A	47	Svazek vodičů
23	Odpojovač baterie	51	LED žárovka (12V 4W)
31	Kontrolka červená (Start, Brzda)	58	Solenoid
32	Kontrolka zelená (zásobník)		



## 14. Základní specifikace a technická data samojízdného zahradního stroje řady W31

	W3174/102	W3174/122
<b>Motor</b>		
Výrobce	Kawasaki	Kawasaki
Typ	FS 730V	FS 730V
Výkon (HP)	22	22
Alternátor	12V/15A	12V/15A
<b>Žací ústrojí (na přání)</b>		
Záběr	1020 mm	1220 mm
Počet nožů	2	2
Způsob otáčení	protiběžné	
Výška sekání	30±100 mm	
Vypínání náhonu	Elektromagnetická spojka s brzdou	
Sběr trávy	Středový odhoz tunelem do zásobníku v zadní části stroje	
<b>Zásobník trávy (na přání)</b>		
Objem zásobníku	360 l	
Způsob vyprazdňování	Elektrické	
<b>Pohon</b>	Hydromotorem s řetězovým pohonem nápravy s rozvodovkou, nožní ovládání pojezdu – vpřed/vzad s mechanickou brzdou	
<b>Uzávěrka diferenciálu (na přání)</b>	mechanická	
<b>Max. pojízdná rychlost</b>		
Vpřed	13 km.h <sup>-1</sup>	
Vzad	5 km.h <sup>-1</sup>	
<b>Pneumatiky</b>		
Přední	16x6,50-8	
Zadní	20x10,00-8	
<b>Rozměry</b>		
Délka se zásobníkem	2820 mm	
Šířka	1060 mm	1245 mm
Výška	1280 mm	
Rozvor	1290 mm	
Rozchod (vpředu/vzadu)	780 / 810 mm	
<b>Hmotnost (samostatný stroj)</b>	350 kg	
<b>Palivová nádrž (objem)</b>	10 l	

## 15. Hodnoty emisí hluku a vibrací

Motor	Kawasaki 22HP
Pracovní (max. nastavitelné) otáčky motoru bez sečení ot./min.	3500 ±100
Hladina akustického tlaku v místě obsluhy dB (A)	86,0
Garantovaná hladina akustického výkonu dB (A)	101,0
Vyvážená efektivní hodnota zrychlení – sedadlo (vertikální vibrace) m.sec <sup>-2</sup>	0,4
Vyvážená efektivní hodnota zrychlení vibrací přenášených na ruce - m.sec <sup>-2</sup>	5,0

Podmínky měření: - rychlost pojezdu.....5,9 km.hod<sup>-1</sup>

## 16. Recyklace

Po skončení životnosti se samojízdný zahradní stroj musí zlikvidovat v souladu se zákonem č. 541/2020 Sb. a dle platných předpisů.

### **Příslušenství pro zahradní stroj W3174 – možno objednat na přání**

<b>EB121</b>	žací ústrojí 102 cm (9005 - černé; 0001 - pozinkované)
<b>EB127</b>	žací ústrojí 122 cm (9005 - černé; 0001 - pozinkované)
<b>Y3112</b>	sada na sbírání (elektrické vyklápění, ocelový zásobník trávy)
<b>Y0810</b>	sada na sbírání (elektrické vyklápění, plátěný zásobník trávy)
<b>E8767</b>	Přední závěs elektrický
<b>E5741</b>	Kryt proti kamenům DKK-572 (kovový)
<b>Y0725</b>	Mulčovací sada (102 cm)
<b>Y0730</b>	Mulčovací sada (122 cm)
<b>EA885</b>	hydraulická jednotka DJH-590 (základ)
<b>Y1135</b>	hydraulická jednotka DJH-590 (sada dílů)

<b>E7943</b>	servisní zvedák DZS-596 650 kg
<b>F041645</b>	zkoušečka napětí řemenů
<b>F000574</b>	ochranný kryt na stroj
<b>F000531</b>	Sněhové řetězy

### **Pracovní nářadí pro zahradní stroj W3174 – možno objednat na přání**

<b>E7844</b>	Zametací kartáč AZK-612 (připojení: přední závěs E8767 + hydraulická jednotka EA885 + sada dílů Y1135)
<b>S0444</b>	Sněhová fréza SF-1050 (připojení: přední závěs E8767 + hydraulická jednotka EA885 + sada dílů Y1135)
<b>E7656</b>	Zadní závaží ke sněhové fréze
<b>E7781</b>	Radlice shrnovací RS-140-36E (připojení: přední závěs E8767)
<b>F001046</b>	vlek komunální 400 kg
<b>F001198</b>	cisternová nástavba na komunální vlek
<b>F001091</b>	provzdušňovací válec – hobby
<b>F000221</b>	zahradní válec
<b>F001115</b>	rozmetadlo nerez



10 / 2022

WISCONSIN Engineering CZ, s.r.o.  
Průmyslová 4649/20, 796 01 Prostějov,  
Tel: +420 737 204 431,  
E-mail: [info@wisconsineng.cz](mailto:info@wisconsineng.cz)  
[www.wisconsineng.cz](http://www.wisconsineng.cz)

